

Kesselverteiler R70-AG (DN25/DN32) mit Außengewinde – Stutzenabstände 125 mm

- Thermisch getrennter Kesselverteiler
- Kompaktbauweise mit integriertem Vor- und Rücklauf
- Gruppenanschluss 1" AG
- werkseitig druckgeprüft
- außen schwarz pulverbeschichtet (RAL 9005)
- Fertisolisierung aus EPP in Segmentbauweise
- Isolierung: 25 mm
- Abstand Wand-Rohrachse: 110 mm oder 150 mm
- Wandhalterung verzinkt und schwarz beschichtet
- inkl. Gummivibrationsdämpfer, Schrauben und Dübel

Heizwasser-Durchsatz	bis 3 m ³ /h
Max. Leistung	bis 70 kW
Stutzenabstände	125 mm
Max. Betriebsdruck	6 Bar
Max. Betriebstemperatur	110 °C
Max. Druckverlust bei 3 m ³ /h	0,5 m WS
Anschluss Primär	1 ½" AG
Anschluss Sekundär	1" AG

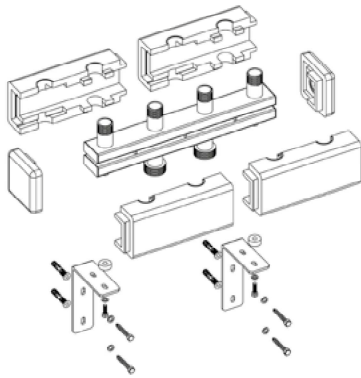

Wandbefestigung Schwarz im Karton beige packt

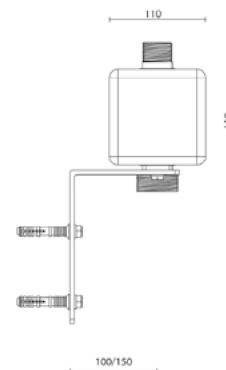
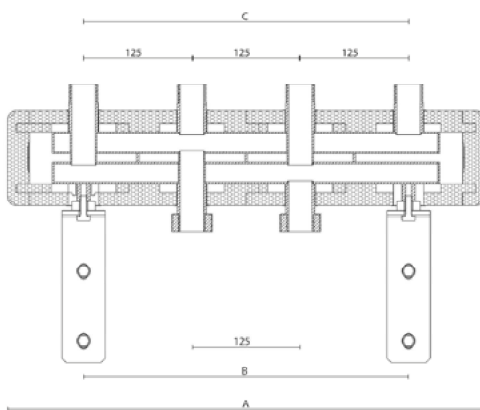

	R70-AG-2*	R70-AG-3*	R70-AG-4*	R70-AG-5*	R70-AG-6*
Anzahl der Heizgruppen	2	3	4	5	6
Länge in mm (A)	550	800	1050	1300	1550
Höhe in mm (H)	170	170	170	170	170
Bestellnummer	200002N	200003N	200004N	200005N	200006N